

P

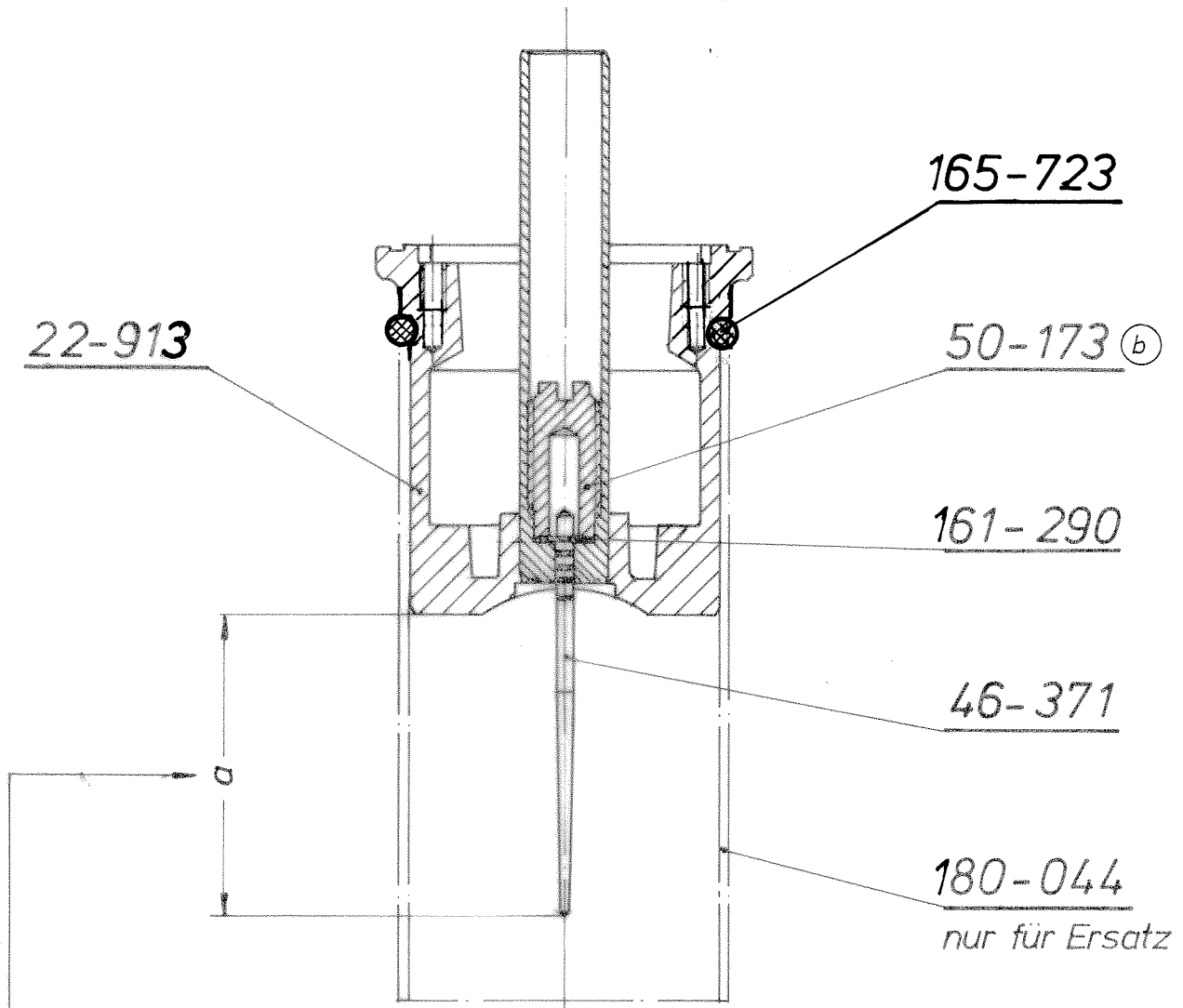

Kontrollmaß: Messung bei Druck auf die Nadelspitze

Ⓐ Nadelstellung 2: min. 42,06 max. 42,57

Toleranzmaße unterstrichen	zulässige Abweichung	a	1x	80195	26.9.	Ses	b	1x	08100	3.3.	Beck	
		Buch- stabe	kommt vor	Änderung Nr.	Datum	Name	Buch- stabe	kommt vor	Änderung Nr.	Datum	Name	
0 x z. B. <u>2</u>	± 0,5	Toleranz für Winkelgrade nach DIN 7168								202/89		
1 x „ „ <u>2</u>	± 0,3	1989	Datum	Name	Werkstoff	Maßstab	FRITZ HINTERMAYR GMBH BING-Vergaser-Fabrik Nürnberg					
2 x „ „ <u>2</u>	± 0,1	ges.	21.09.	Beitz		1:1						
3 x „ „ <u>2</u>	± 0,05	gepr.	//	W								
Die für die Maßzahlen der Zeichnung angegebenen Zeichen +, - oder ± bedeuten die zulässige Abweichung nach oben, unten oder nach beiden Seiten.		Ersatz f. Zeichng.				Oberflächenschutz:		Zeichng. Nr. 22-913-101/02				
		Kolben, kpl.										